

R8/17...R40/17

Provedení: RP(+)

cs Návod na montáž a obsluhu

Trubkový pohon pro rolety

Důležité informace pro:

- montéry / • elektrikáře / • uživatele

Prosíme o předání odpovídajícím osobám!

Tento návod má být uchováván uživatelem.



Obsah

Všeobecné	3
Záruka	3
Bezpečnostní upozornění	4
Pokyny pro uživatele	4
Pokyny pro montáž a uvedení do provozu	4
Správné použití	6
Montáž	6
Montáž pohonu	6
Uvolněte zasunovací čep	7
Pojistka unašeče	7
Montáž unašeče s pojistkou na výstupní hřídeli	7
Demontáž unašeče s pojistkou na výstupní hřídeli	7
Montáž a demontáž unašeče se samostatnou pojistkou unašeče	8
Montáž a demontáž unašeče se šroubovým spojem	8
Zajištění pohonu proti axiálnímu posunutí	8
Spojení unašeče s navíjecí hřídelí o průměru 45	8
Montáž pohonu do hřídele	9
Nastavení koncových poloh	10
Vymazání koncových poloh pomocí nastavovací sady	12
Horní ochrana proti zamrznutí	13
Rozeznání překážky/zablokování	13
Upozornění pro elektrikáře	13
Likvidace	14
Údržba	14
Technické údaje (průměr 45)	14
Co dělat, když...?	15
Příklady připojení	16
Prohlášení o shodě	18

Všeobecné

Tyto trubkové pohony jsou vysoce kvalitní produkty s následujícími výkonnostními faktory:

- Optimalizováno pro použití v oblasti roletových aplikací
- Automatické rozpoznání koncových poloh pomocí inteligentní elektroniky za použití systému dorazu
- Bezpečné uzamknutí pojistek proti nadzvednutí (RP+)
- Lehký tlak na pancíř rolet ztěžuje nadzvednutí a uchycení zespona (RP+)
- Vhodné pro pevné hliníkové, ocelové a dřevěné profily
- Instalace je možná bez dorazů (od bodu nahoře k bodu dole)
- Rozeznání překážky ve směru dolů při použití závěsných pružin (RP, RP+) a pojistek proti nadzvednutí (RP+)
- Rozeznání zablokování ve směru nahoru (například koncové lišty přimrzlé k okennímu parapetu)
- Dodatečné nastavení koncových poloh není nutné: Změny pancíře/clony se automaticky vyrovnávají pomocí systému dorazů.
- Nepatrné namáhání pancíře rolety v tahu díky pohonu
- Měkký doraz nahoře
- Paralelně lze zapojit více pohonů
- Kompatibilní se všemi dosavadními pohony s elektronickým vypínáním v koncové poloze (4vodičové připojovací vedení)
- Rozsáhlá nabídka řídicích jednotek výrobce pohonu

Při instalaci postupujte stejně jako při nastavení přístroje podle přiloženého návodu na montáž a obsluhu.



Datum výroby lze zjistit z prvních čtyř číslic sériového čísla.

1. a 2. číslice udává rok a 3. a 4. číslice udává kalendářní týden.

Příklad: 24. kalendářní týden roku 2012

Sériové č.:	1224XXXXX
-------------	-----------

Vysvětlení piktogramů

	POZOR	POZOR označuje nebezpečnou situaci, která, pokud jí nebude předejito, může vést ke zranění.
	POZOR	POZOR označuje opatření k zamezení věcným škodám.
		Označuje tipy pro uživatele a jiné užitečné informace.

Záruka

Konstrukční změny a neodborná instalace v rozporu s tímto návodem a našimi ostatními pokyny mohou vést k vážným poraněním a ohrožení zdraví uživatelů, např. ke zhmoždění, takže konstrukční změny smí být provedeny pouze po dohodě s námi a s naším svolením, a musí být bezpodmínečně dodrženy naše pokyny, zvláště pak pokyny obsažené v tomto návodu na montáž a obsluhu.

Další úprava produktů v rozporu s určeným použitím není přípustná.

Výrobce finálního výrobku a montér musí dbát na to, aby byly při použití našich výrobků respektovány a dodržovány všechny náležitě zákonné a úřední předpisy, zvláště pak příslušné aktuální směrnice pro elektromagnetickou kompatibilitu, a to zejména s ohledem na výrobu finálního výrobku, instalaci a poradenství zákazníkům.



Bezpečnostní upozornění

Následující bezpečnostní upozornění a varování slouží k zamezení nebezpečí a odvrácení úrazů a poškození majetku.

Pokyny pro uživatele

Všeobecné pokyny

- Práce a jiné činnosti, včetně údržbářských a čistících prací na elektroinstalacích a ostatních částech zařízení, smí provádět pouze odborný personál, především elektrikáři.
- Tato zařízení mohou používat děti od 8 let a osoby se sníženou fyzickou, smyslovou nebo duševní schopností nebo nedostatkem zkušeností a/nebo vědomostí, pokud jsou pod dozorem nebo byly poučeny o bezpečném zacházení se zařízením a porozuměly rizikům z toho vyplývajícím. Zařízení není určeno ke hře dětí.
- Odborný personál musí pravidelně kontrolovat, jestli na zařízení nedošlo k opotřebení a poškození.
- Poškozené zařízení bezpodmínečně až do opravy odborníkem nepoužívejte.
- Zařízení nepoužívejte, pokud se v oblasti pohybu nacházejí osoby nebo předměty.
- Dbejte na oblast pohybu také během provozu.
- Nepoužívejte zařízení a odpojte ho od elektrického napětí v případě, že se na zařízení nebo v jeho bezprostřední blízkosti provádějí údržbářské a čistící práce.
- Zajistěte dostatečný odstup (nejméně 40 cm) mezi díly, kterými se pohybuje, a předměty v blízkosti.



Pozor

Bezpečnostní upozornění k prevenci vážných poranění

- **Je nutno zamezit místům s nebezpečím přímáčknutí a uskřípnutí nebo je třeba je zabezpečit.**

Pokyny pro montáž a uvedení do provozu

Všeobecné pokyny

- Je nutno postupovat podle bezpečnostních upozornění obsažených ve směrnici EN 60335-2-97. Pamatujte prosím, že tato bezpečnostní upozornění nepředstavují žádný konečný výčet, protože tato norma nemůže zohlednit všechny zdroje nebezpečí. Výrobce pohonu tak nemůže zohlednit např. konstrukci poháněného výrobku, způsob fungování pohonu v situaci zabudování nebo umístění konečného produktu v místě provozu koncového uživatele.
V případě dotazů nebo nejasností ohledně bezpečnostních upozornění obsažených v této normě se prosím obraťte na výrobce daného koncového produktu nebo jeho části.
- Je nutno dodržovat všechny platné normy a předpisy pro elektroinstalaci.
- Práce a jiné činnosti, včetně údržbářských a čistících prací na elektroinstalacích a ostatních částech zařízení, smí provádět pouze odborný personál, především elektrikáři.
- Smí se používat jen náhradní díly, nástroje a přídatná zařízení, která jsou povolena výrobcem. Při použití cizích produktů, které nebyly povoleny, nebo při změnách na zařízení a příslušenství ohrožujete svou bezpečností i bezpečnost jiných, proto je použití nepovolených cizích produktů nebo námi předem neodsouhlasených a nepovolených změn nepřípustné. Za takto vzniklé škody nepřebíráme žádnou odpovědnost.
- Ovládací zařízení na dohled poháněného výrobku, avšak vzdálená od pohybujících se částí, instalujte ve výšce více jak 1,5 m.
- Pevně namontovaná ovládací zařízení je nutno umístit viditelně.
- Jmenovitý moment a dobu zapnutí je třeba přizpůsobit požadavkům poháněného produktu. Technické údaje – jmenovitý moment a dobu provozu najdete na typovém štítku trubkového pohonu.
- Pohybující se části pohonu je nutno namontovat výše než 2,5 m nad podlahou nebo na jinou úroveň, která umožňuje přístup k pohonu.

- Pro bezpečný provoz zařízení po uvedení do provozu je nutné správné nastavení/naprogramování koncových poloh.
- Pohony s přípojovacím vedením H05VV-F se smějí používat pouze uvnitř.
- Pohony s přípojovacím vedením H05RR-F, S05RN-F nebo O5RN-F se smějí používat venku i uvnitř.
- Pro připojení pohonu k poháněnému dílu se smějí používat výlučně komponenty z aktuálního katalogu produktů pro mechanické příslušenství výrobce pohonů. Tato musí být namontována dle údajů výrobce.
- Pokud se pohon používá pro pancíře/clony ve zvláště značených prostorách (např. únikové cesty, rizikové zóny, bezpečnostní zóny), je třeba dodržovat příslušné platné předpisy a normy.



Pozor

Bezpečnostní upozornění k prevenci vážných poranění

- **Při provozu elektrických nebo elektronických zařízení a přístrojů jsou určité stavební díly, např. napáječ, pod nebezpečným elektrickým napětím. Při nekvalifikovaném zásahu nebo při nedodržení upozornění může dojít ke zranění nebo věcným škodám.**
- **Pozor při dotyku, jelikož trubkový pohon se z důvodu použité technologie během provozu zahřívá.**
- **Před instalací uveďte mimo provoz všechna vedení a ovládací zařízení, která nejsou bezpodmínečně nutná k provozu.**
- **Je nutno zamezit místům s nebezpečím přímáčknutí a uskřípnutí nebo je třeba je zabezpečit.**
- **Při instalaci pohonu je nutno naplánovat možnost odpojení všech pólů od sítě s minimálně 3 mm šířkou rozpojení kontaktů pro pól (EN 60335).**
- **Při eventuálním poškození síťového připojení ho smí vyměnit pouze výrobce.**

Pozor

Bezpečnostní upozornění k prevenci hmotných škod

- **Zajistěte dostatečný odstup mezi pohyblivými se částmi a předměty v blízkosti.**
- **Pohon se nesmí pohybovat na přípojovacím vedení.**
- **Je třeba kontrolovat řádné upevnění veškerých západkových spojů a upevňovacích šroubů ložisek.**
- **Zajistěte, aby na trubkovém pohonu nic nedrhlo (např. závěsy pancíře/clony, šrouby).**



Správné použití

Typ trubkového pohonu popisovaný v tomto návodu je určen výhradně pro provoz rolet.

Tento trubkový pohon podporuje kromě zavěšení pancíře pomocí pružinových závěsů také mechanické pojistky proti nadzvednutí (např. Zurfluh-Feller, Simu, GAH Alberts nebo Deprat). Tyto jsou automaticky rozpoznány.

Pokud jsou pružiny nebo nejvýše umístěná lamela pevně spojeny s navíjecí hřídelí (sešroubovány, snýtovány atp.), použijte pouze typ trubkového pohonu RP, neboť typ trubkového pohonu RP+ tuto skutečnost za určitých okolností vyhodnotí jako pojistku proti vysunutí a mohl by tak poškodit části zařízení.

Při použití stínících zařízení používejte pouze typy trubkových pohonů k tomu určené.

Tento typ trubkového pohonu je koncipován pro použití v jednotlivých zařízeních (jeden pohon na jeden navíjecí hřídel).

Tento typ trubkového pohonu nesmí být používán v prostorách s rizikem výbuchu.

Připojovací vedení není určeno pro provozování pohonu. Pohon proto provozujte vždy v navíjecí hřídeli.

Jiné aplikace, použití a změny jsou z bezpečnostních důvodů kvůli ochraně uživatele a dalších osob nepřijatelné, protože mohou negativně ovlivnit bezpečnost zařízení, čímž dochází k nebezpečí ohrožení osob a poškození věcí. Výrobce pohonu v takových případech nenese odpovědnost za takto způsobené škody.

Pro provoz zařízení nebo opravy je nutno postupovat podle údajů v tomto návodu. Při neodborném zacházení nenese výrobce pohonu za takto způsobené škody odpovědnost.

Pozor

Pojistku proti nadzvednutí používejte pouze tehdy, jsou-li lamely rolet dostatečně tuhé. Pancíř nesmí v uzavřeném postavení přečnivat přes vodící kolejnice, protože jinak hrozí nebezpečí, že bude kloub mezi oběma horními lamelami příliš zatížen a poškozen.

Montáž

Montáž pohonu

Pozor

Pro připojení pohonu k poháněnému dílu se smějí používat výlučně komponenty z aktuálního katalogu produktů pro mechanické příslušenství výrobce pohonů.

Montér se musí před montáží přesvědčit o potřebné pevnosti zdi, příp. systému, který se má motorizovat (točivý moment pohonu plus hmotnost pancíře/clony).



Pozor

Elektrická připojení smí provádět pouze elektrikář. Před montáží je nutno elektrické připojení odpojit a zajistit. Poskytněte přiložené informace o připojení provádějícímu elektrikáři.

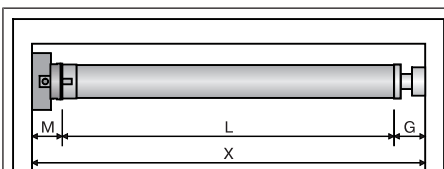

Zjistěte boční potřebu místa (M) změřením hlavy pohonu a nástěnného držáku. Světý rozměr schránky (X) po odečtení bočního místa (M) a opěrného ložiska (G) udává délku (L) navíjecí hřídele: $L = X - M - G$.

Podle kombinace pohonu a nástěnného držáku se velikost bočního místa (M) liší.

Upevněte poté nástěnný držák a opěrné ložisko. Dbejte přitom na pravoúhlé vyrovnaní navíjecí hřídele ke stěně a dostatečnou axiální vůli namontovaného systému.

Pozor

Při použití tuhých spojek hřídelí je nutno použít zapouzdřená uložení. Trubkový pohon tiskne pancíř při uzavřených roletách dolů, aby se ztížilo uchycení zespoda, příp. vysunutí nahoru. Používejte pouze dostatečně pevné pancíře, například z hliníku, oceli nebo dřeva. Aby se zabránilo poškození pancíře, musí se pancíř pohybovat ve vodících kolejnicích po celé výšce.

Uvolněte zasunovací čep

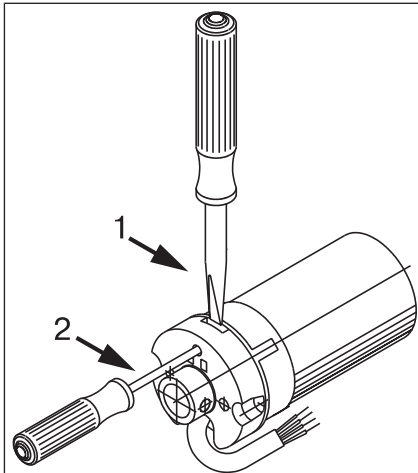

Zasunovací čep při zasunutí automaticky zapadne. Pro uvolnění zásuvného čepu buď zasuňte do vývrtu šroubovák o max. Ø 2,5 mm (2) a poté zatlačte směrem nahoru, nebo pomocí plochého šroubováku o šířce cca 8 mm (1) zatlačte do drážky.

Pojistka unašeče

Montáž unašeče s pojistkou na výstupní hřídeli

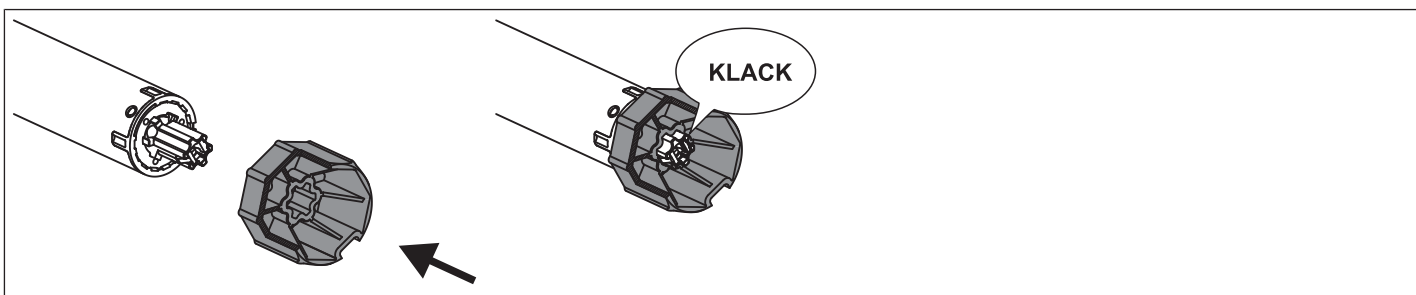

Demontáž unašeče s pojistkou na výstupní hřídeli

Demontáž pomocí demontážního nástroje č. výr. 4930 300 606 0

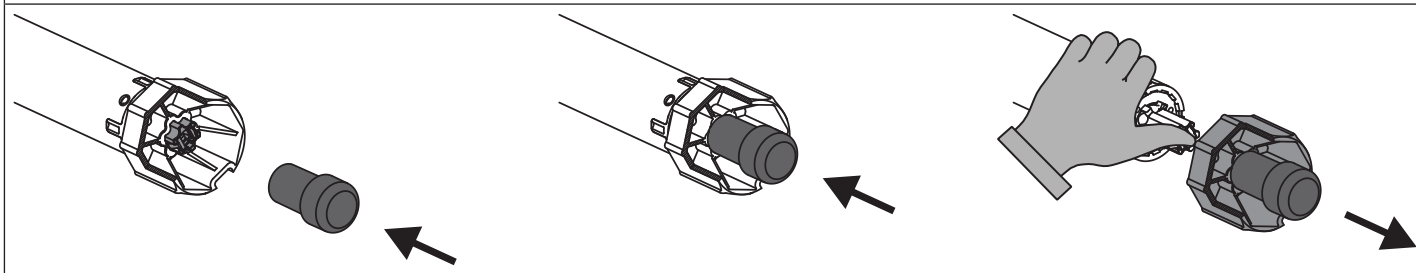

Demontáž pomocí úzkých plochých kleští

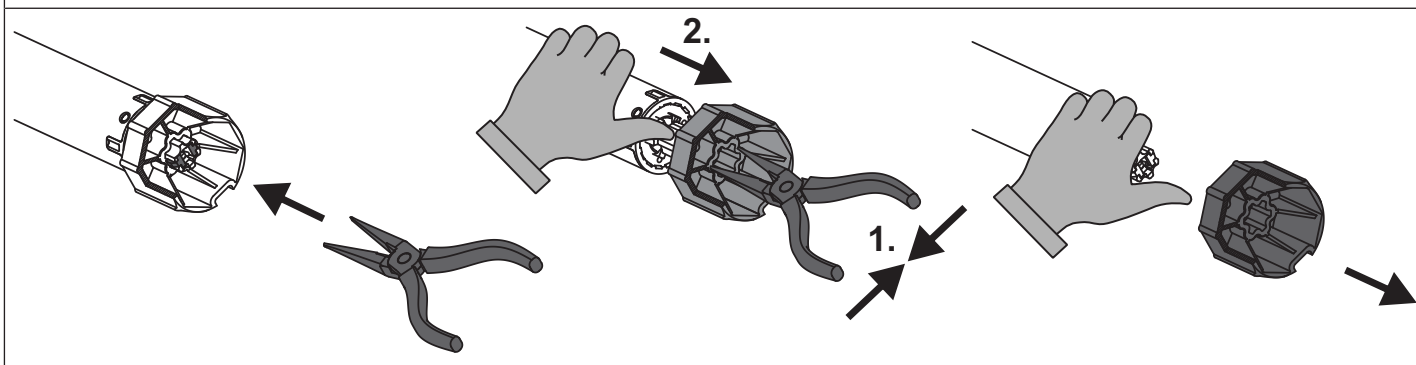

Montáž a demontáž unašeče se samostatnou pojistkou unašeče

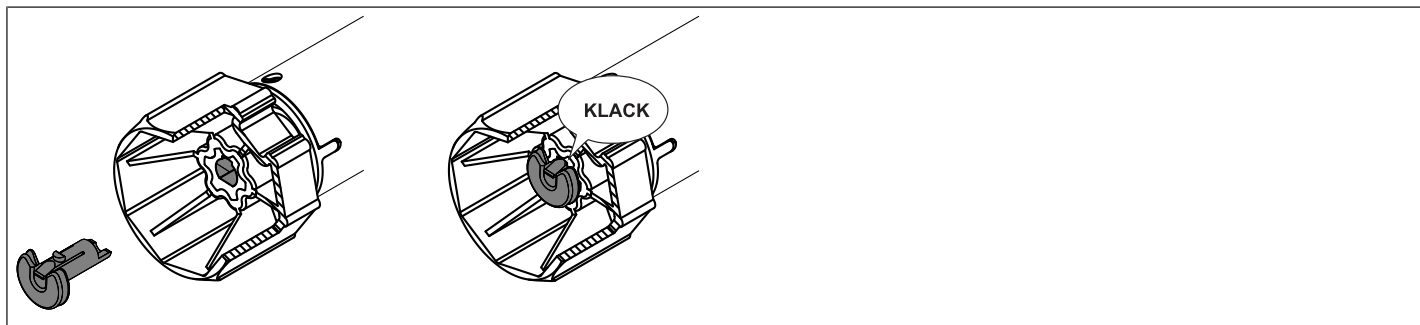

Montáž a demontáž unašeče se šroubovým spojem

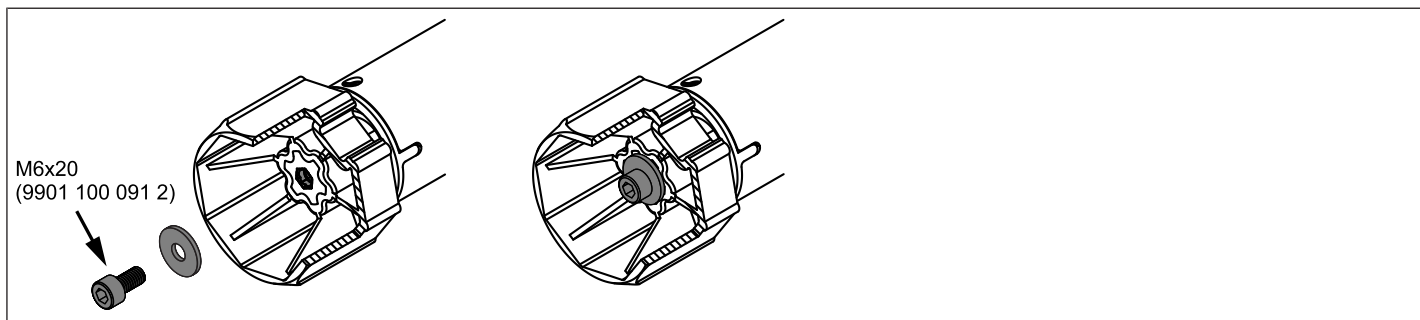

Zajištění pohonu proti axiálnímu posunutí

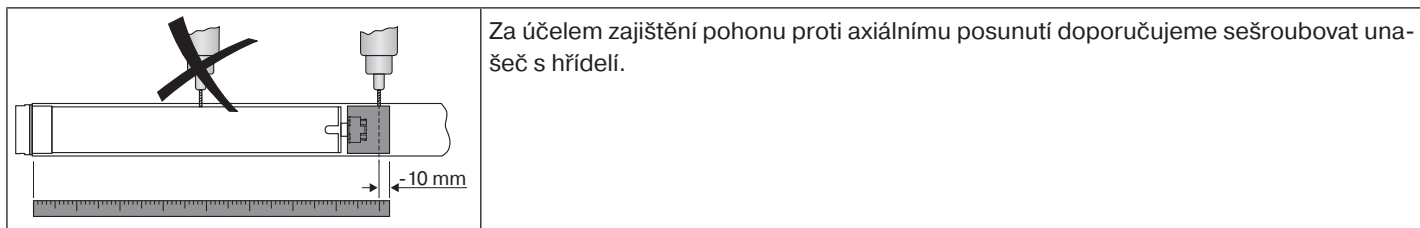

Pozor

Při navrtávání navíjecí hřídele nikdy nevrtejte do oblasti trubkového pohonu!

Spojení unašeče s navíjecí hřídelí o průměru 45

Velikost pohonu [mm]	Průměr navíjecích hřídelí [mm]	Točivý moment max. [N m]	Upevňovací šrouby unašeč (4 kusy)
Ø 45	Plastový unašeč 50-70 mm	25	Šroub do plechu Ø 4,8 x 9,5 mm
Ø 45	Plastový unašeč 50-85 mm pro funkci rozpoznání překážky	40	Šroub do plechu Ø 4,8 x 9,5 mm
Ø 45	Odlitý unašeč 50-85 mm	50	Šroub do plechu Ø 4,8 x 9,5 mm

Doporučujeme přišroubovat k navíjecí hřídeli také opěrné ložisko.

Pozor

Trubkový pohon nesmí být při zasunutí do hřídele naražen a nesmí se nechat do navíjecí hřídele volně spadnout! Připevnění pancíře je možné pouze pomocí pružinových závěsů nebo tuhých spojek hřídelí.

Montáž pohonu do hřídele

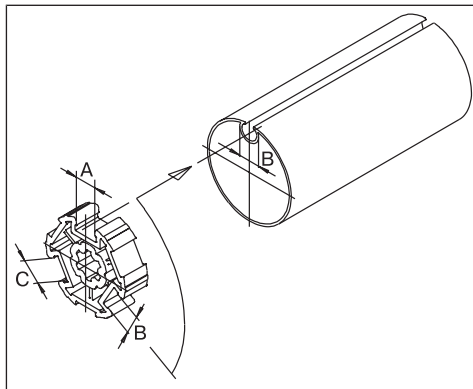

U profilových hřídelí:

Toleranci šířek drážky u různých navijecích hřídelí lze u menších unašečů vyrovnat otočením unašeče do jiného vyjmutí drážky. Tato vyjmutí drážky mají různé rozměry a umožňují Vám přesné zabudování pohonu.

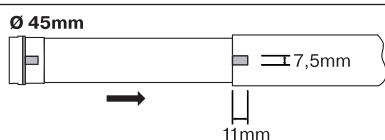

U kruhových hřídelí:

Vyvlékněte napřed trubku na straně motoru, aby bylo možné posunout také drážku adaptéru do hřídele. Drážka adaptéru nesmí mít vůči hřídeli žádnou vůli.

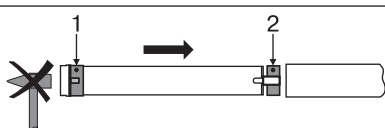

Namontujte na trubkový pohon s odpovídajícím adaptérem (1) a unašečem (2). Posuňte trubkový pohon s předmontovaným adaptérem a unašečem do hřídele. Dbejte na dobré usazení adaptéru a unašeče v hřídeli.

Zavěste smontovanou konstrukční jednotku, sestávající z hřídele, trubkového pohonu a opěrného ložiska, do schránky, a zajistěte pohon způsobem odpovídajícím druhu upevnění nástěnného držáku – pomocí závlačky nebo čepu s pojistkou.

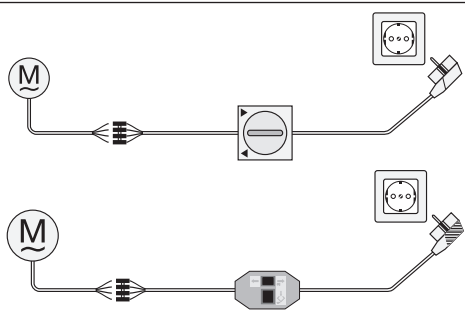

Automatické seřizování koncových poloh při použití oboustranných dorazových systémů je možné pomocí soupravy spínače (č. výr. 4901 001 158 0), v obchodech běžně dostupného páčkového vypínače nebo nastavovací sady pohonů s elektronickým vypínáním v koncové poloze (č. výr. 4935 200 011 0). Veškeré další funkce lze nastavit výhradně za pomoci nastavovací sady.

Spojte přípojovací vodiče trubkového pohonu s vodiči nastavovacího/ovládacího prvku stejné barvy a zapněte napájení.



Souprava spínače a nastavovací sada nejsou vhodné pro trvalou obsluhu, ale pouze pro uvedení do provozu!

Umístěte navijecí hřídel tak, aby mohl být pancíř rolety upevněn pomocí pružinových závěsů, nebo namontujte tuhé spojky hřídelí dle údajů výrobce.

Pozor

Souprava spínače a nastavovací sada nejsou vhodné pro trvalou obsluhu, ale pouze pro uvedení do provozu!



Při použití pružinových závěsů / pojistek proti nadzvednutí doporučujeme použít minimálně 3 kusy nebo u delších hřídelí 3 pružinové závěsy / pojistky proti nadzvednutí na metr navijecí hřídele.

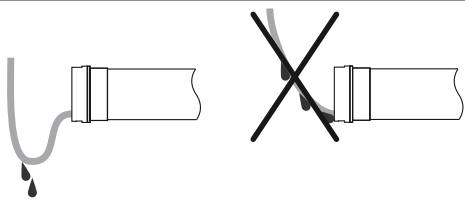

Položení přípojovacího vedení

Položte a zafixujte přípojovací vedení tak, aby stoupalo směrem k trubkovému pohonu. Přípojovací vedení a případně anténa nesmí zasahovat do navijecího prostoru. Přikryjte ostré hrany.

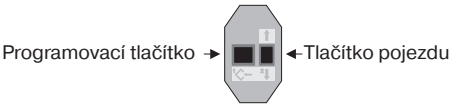

Nastavení koncových poloh

 <p>Programovací tlačítko → ← Tlačítko pojezdu</p>	Nastavovací sada pro pohony s elektronickým vypínáním v koncové poloze.
--	---

Pozor

Nastavovací sada není vhodná pro trvalou obsluhu, ale pouze pro uvedení do provozu.

Inteligentní řízení instalace

Stavový indikátor koncových poloh (ESI)

Prostřednictvím krátkého zastavení a opětovného rozjezdu je signalizováno, že v daném směru pohybu ještě není nastavena koncová poloha.

Ukončení instalace po automatickém nastavení koncových poloh „Dorazem“

Pohon natrvalo uloží do paměti nastavení koncových poloh „Dorazem“, jakmile došlo 3x k najetí do koncové polohy. Poté je instalace ukončena.

Existují 4 možnosti nastavení koncových poloh:

- Doraz nahoře k dorazu dole
- Bod nahoře k bodu dole
- Doraz nahoře k bodu dole
- Bod nahoře k dorazu dole



Pokud se trubkový pohon při nastavení koncových poloh v požadované koncové poloze samostatně vypne, je tato poloha pevně nastavena. Poté do této polohy 3krát najed'te.



Pokud by se trubkový pohon při pojezdu nahoru nebo dolů z důvodu nějaké překážky předčasně vypnul, je možné tuto překážku po krátkém pojezdu opačným směrem odstranit a novým pojezdem nahoru/dolů nastavit požadovanou koncovou polohu.

Při první instalaci, použití pružinových závěsů a nastavení koncových poloh „...k dolnímu dorazu“ se navíjecí hřídel ve spodní koncové poloze otočí o cca 1/4 otáčky dále, než je obvyklé. Takto trubkový pohon automaticky rozezná, zda jsou použity pojistky proti nadzvednutí nebo pružinové závěsy. Trubkový pohon se automaticky vypne. Druhy a zdroje nebezpečí

Doraz nahoře k dorazu dole

	Najed'te na horní, trvalý doraz. <ul style="list-style-type: none">▸ Trubkový pohon se automaticky vypne.
	Následně najed'te na spodní, trvalý doraz. <ul style="list-style-type: none">▸ Trubkový pohon se automaticky vypne.▸ Koncové polohy jsou nastavené.

Bod nahoře k bodu dole



U tohoto nastavení koncové polohy nedojde k vyrovnání délky pancíře/clony.

		Najed'te do požadované horní koncové polohy.
		Stiskněte programovací tlačítko nastavovací sady na 3 sekundy. ▷ K potvrzení dojde „cvaknutím“ trubkového pohonu.
		Nakonec najed'te do požadované spodní koncové polohy.
		Nyní stiskněte programovací tlačítko nastavovací sady na 3 sekundy. ▷ K potvrzení dojde „cvaknutím“ trubkového pohonu. ▶ Koncové polohy jsou nastavené.

Doraz nahoře k bodu dole

		Najed'te na horní, trvalý doraz. ▷ Trubkový pohon se automaticky vypne.
		Nakonec najed'te do požadované spodní koncové polohy.
		Nyní stiskněte programovací tlačítko nastavovací sady na 3 sekundy. ▷ K potvrzení dojde „cvaknutím“ trubkového pohonu. ▶ Koncové polohy jsou nastavené.

Bod nahoře k dorazu dole





		Najed'te do požadované horní koncové polohy.
		Nyní stiskněte programovací tlačítko nastavovací sady na 3 sekundy. ▷ K potvrzení dojde „cvaknutím“ trubkového pohonu.
		Následně najed'te na spodní, trvalý doraz. ▷ Trubkový pohon se automaticky vypne. ▶ Koncové polohy jsou nastavené.

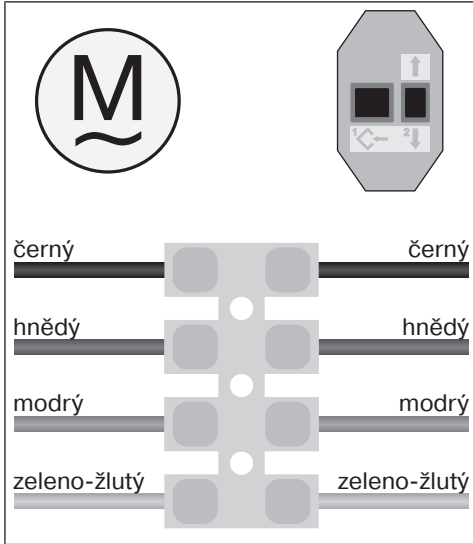
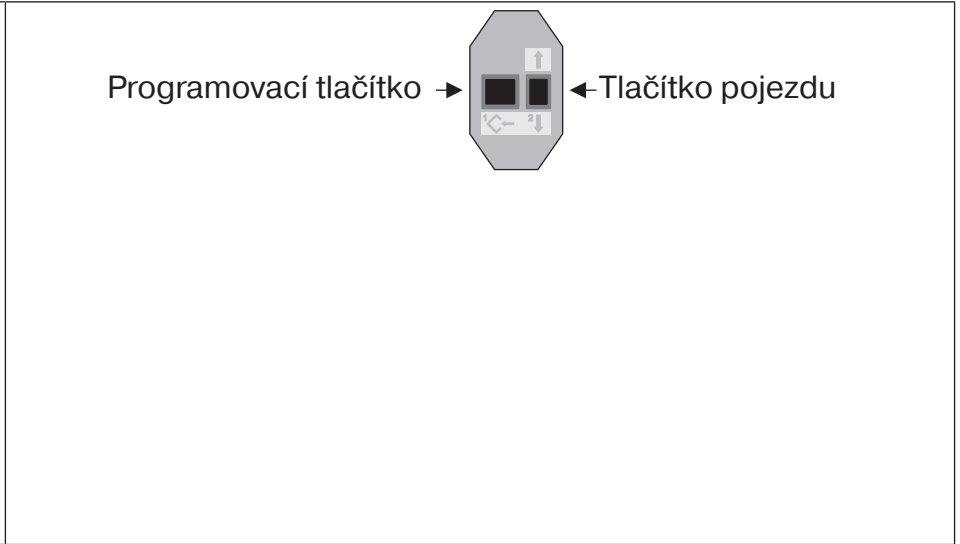

Vymazání koncových poloh pomocí nastavovací sady

i Spojte přípojovací vodiče trubkového pohonu s vodiči nastavovací sady stejné barvy a zapněte napájení.

Dříve, než začnete provádět sekvenci mazání, vyčkejte po provedení posledního příkazu k jízdě alespoň 1 sekundu. Mezi jednotlivými kroky sekvence mazání ponechte taktéž časovou mezeru v délce 1 sekundy.

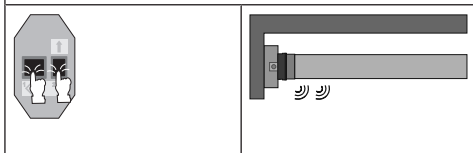
	
	<p>Stiskněte programovací tlačítko a podržte jej stisknuté.</p>
	<p>Kromě toho stiskněte tlačítko pojezdu dolů a držte ho stlačené.</p>
	<p>Nyní programovací tlačítko uvolněte a držte tlačítko pojezdu dále stisknuté.</p>
	<p>Znovu stiskněte programovací tlačítko.</p> <ul style="list-style-type: none"> ▸ K potvrzení dojde „dvojitým cvaknutím“ trubkového pohonu. ▸ Obě koncové polohy jsou zrušené.



Horní ochrana proti zamrznutí

Díky horní ochraně proti zamrznutí je znesnadněno zamrznutí rolety v horní poloze, neboť roleta zastaví krátce před horním dorazem. Vzdálenost k hornímu dorazu je automaticky v pravidelných intervalech kontrolována a případně upravována.

Horní ochrana proti zamrznutí je při expedici výrobku ze závodu deaktivována.

Aby bylo možné ochranu proti zamrznutí aktivovat, musí být nastaveny obě koncové polohy.

i Ochrana proti zamrznutí se provádí pouze, když roleta v horní koncové poloze jede proti trvalému dorazu. Ochrana proti zamrznutí je viditelná teprve tehdy, když pancíř/clona ze spodní koncové polohy 3x dosáhl horního dorazu. Při mazání jednotlivých koncových poloh a při mazání obou koncových poloh dojde také k vymazání této nastavené funkce.

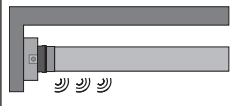
	Najed'te pancířem/clonou mezi koncové polohy.
 	Pro aktivaci „horní ochrany proti zamrznutí“ tiskněte programovací tlačítko na nastavovací sadě tak dlouho (cca 10 sekund), dokud trubkový pohon 3x necvakne.

Chcete-li „horní ochranu proti zamrznutí“ opět deaktivovat, musíte vymazat obě koncové polohy a znovu je nastavit.

Rozeznání překážky/zablokování



Pozor

Použití zařízení pohonu na rozeznání překážek coby ochrany osob není přípustné. Toto zařízení bylo koncipováno výhradně pro ochranu roletového a stínícího zařízení před poškozením.

Správně instalovaný pohon při rozpoznání překážek nebo poruch rolety vypne. Jak při použití závěsných pružin, tak i pojistek proti vysunutí, se rozeznává:

Při jízdě DOLŮ (rozeznání překážky)

Zablokování pancíře při pohybu dolů způsobené předměty na okenním parapetu nebo zaklíněním postranních vodicích kolejnic.

Při jízdě NAHORU (rozeznání zablokování)

Mimořádně velký nárůst zatížení (např. koncová lišta přimrznutá k okennímu parapetu)

Aby se zabránilo příliš citlivému vypínání při jízdě ve směru dolů, reaguje pohon teprve 1–2 otáčky po nájezdu na překážku.

Upozornění pro elektrikáře

Trubkové pohony s elektronickým koncovým vypínáním mohou být zapojeny paralelně. Přitom je nutno dbát na maximální zatížení spínacího kontaktu spínacího zařízení (spínací hodiny, relé, spínač atd.). Použijte k řízení pohonů s elektronickým koncovým vypínáním pouze spínací elementy (spínací hodiny), které přes pohon **nezískávají** potenciál N. Výstupy spínacího elementu musí být v klidové poloze bez potenciálu.

K řízení směru nahoru a dolů použijte vnější vodič L1. Jiné přístroje nebo spotřebiče (lampy, relé atd.) nesmějí být připojeny na přípojovací vedení pohonů. Proto musí být pohony a dodatečné přístroje odděleny pomocí relé.

Při instalaci pohonu je nutno naplánovat možnost odpojení všech pólů od sítě s minimálně 3 mm šířkou rozpojení kontaktů pro pól (EN 60335).

Pozor

Používejte pouze mechanicky nebo elektricky zablokované spínací elementy s výrazným nulovým nastavením! To platí také, když se v zařízení používají pohony s elektronickým koncovým vypínáním a pohony s mechanickým koncovým vypínáním. Spínací doba při změně směru chodu musí dosahovat nejméně 0,5 sekundy. Spínač a řízení nesmějí provádět zároveň povel NAHORU a DOLŮ. Chraňte elektrické spoje před vlhkostí.

Po spojení vodičů s ovládáním VŽDY zkontrolujte správné přiřazení směru chodu pohonu k ovládacím tlačítkům NAHORU a DOLŮ a VYSUNUTÍ a ZASUNUTÍ

Pokud by měl být pohon prováděn přes přístroje, které obsahují zdroje rušení, musí se elektrikář postarat o odpovídající odrušení příslušných přístrojů.



Likvidace

Tento výrobek sestává z různých surovin, které je nutno zlikvidovat řádným způsobem. Informujte se o předpisech pro recyklaci, platných ve Vaší zemi, nebo o systémech likvidace tohoto výrobku.
Obalový materiál je nutno odpovídajícím způsobem odborně zlikvidovat.

Údržba

Tyto pohony nevyžadují údržbu.

Technické údaje (průměr 45)

Typ	R8/17RP(+)	R12/17RP(+)	R20/17RP(+)	R30/17RP	R40/17RP
Jmenovitý moment [Nm]	8	12	20	30	40
Výstupní otáčky [min^{-1}]	17				
Rozsah koncových spínačů	64 otáček				
Napájecí napětí	230 V stř. / 50 Hz				
Příkon [W]	100	110	160	205	260
Jmenovitá spotřeba proudu [A]	0,45	0,50	0,75	0,90	1,15
Druh provozu	S2 4 min				
Druh ochrany	IP 44				
Min. vnitřní průměr trubek [mm]	47				
Emisní hladina akustického tlaku [dB(A)]	≤ 70				

Co dělat, když...?

Porucha	Příčina	Řešení
Pancíř rolety je našikmo, případně není vytažen do výšky.	1. Jeden či oba závěsy jsou utržené. 2. Lamela je utržená.	Zařízení opravte; následně nově naprogramujte koncové polohy.
Trubkový pohon přejíždí horní koncovou polohu.	Dorazy jsou utržené.	Zařízení opravte; vymažte koncové polohy a následně je nově naprogramujte.
Trubkový pohon přejíždí dolní koncovou polohu. Jsou slyšet zvuky.	Je prasklý jeden nebo více závěsů.	Zařízení opravte; vymažte koncové polohy a následně je nově naprogramujte.
Trubkový pohon přejíždí koncovou polohu, příp. koncové polohy nedosahuje.	U elektrického připojení došlo následkem vlhkosti ke zkratu.	Opravte elektroinstalaci, znovu naprogramujte koncové polohy.
	Do přívodního vedení trubkového pohonu jsou zapnuty vnější spotřebiče.	Zkontrolujte elektroinstalaci, odstraňte externí spotřebiče a naprogramujte znovu koncové polohy.
	Připojení L1 a N bylo u dlouhých vzdáleností vedení zaměněno.	Vyměňte L1 a N (N = modrý, L1 = černý/hnědý) a znovu naprogramujte koncové polohy.
Trubkový pohon zastavuje bez podnětu, další jízda ve stejném směru není možná.	Trubkový pohon je přetížen.	Použijte silnější trubkový pohon.
	Zadržává se pancíř rolety, tření je příliš velké.	Zařízení opravte; vymažte koncové polohy a následně je nově naprogramujte.
	Trubkový pohon rozeznal nárůst zatížení.	Zajistěte, aby na trubkovém pohonu nic nedrhlo (např. závěsy pancíře/clony, šrouby).
Trubkový pohon neběží v zadaném směru.	Trubkový pohon je přehřátý.	Po několika minutách je trubkový pohon opět připraven k provozu.
	Trubkový pohon se při posledním běhu ve stejném směru vypnul kvůli překážce.	Uvolněte překážku, odstraňte ji a zadejte jízdu v požadovaném směru.
	Elektrické připojení nefunguje správně.	Zkontrolujte elektrické připojení.
Při jízdě nahoru se pohon nedostává do naprogramované koncové polohy.	Aktivována horní ochrana proti zamrznutí. Roleta jede proti hornímu dorazu pouze při každém 32. pohybu.	Deaktivujte horní ochranu proti zamrznutí.



Příklady připojení

i Přiřazení černého a hnědého vodiče ke směru pohybu závisí na zástavbové poloze pohonu (pravostranná nebo levostranná montáž).

Řízení jednoho pohonu/více pohonů pomocí spínače/tlačítka

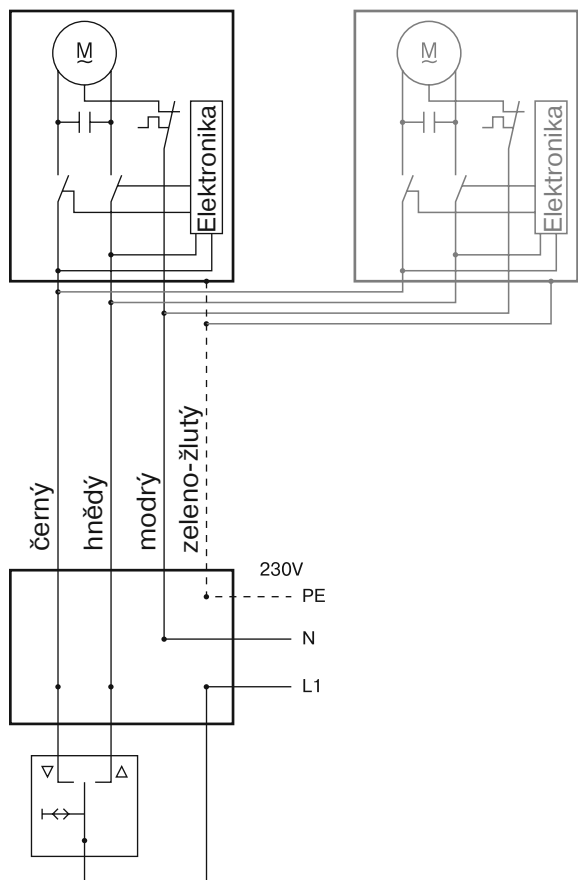

Centrální, skupinové nebo individuální řízení pomocí jednotky Centronic UnitControl UC42

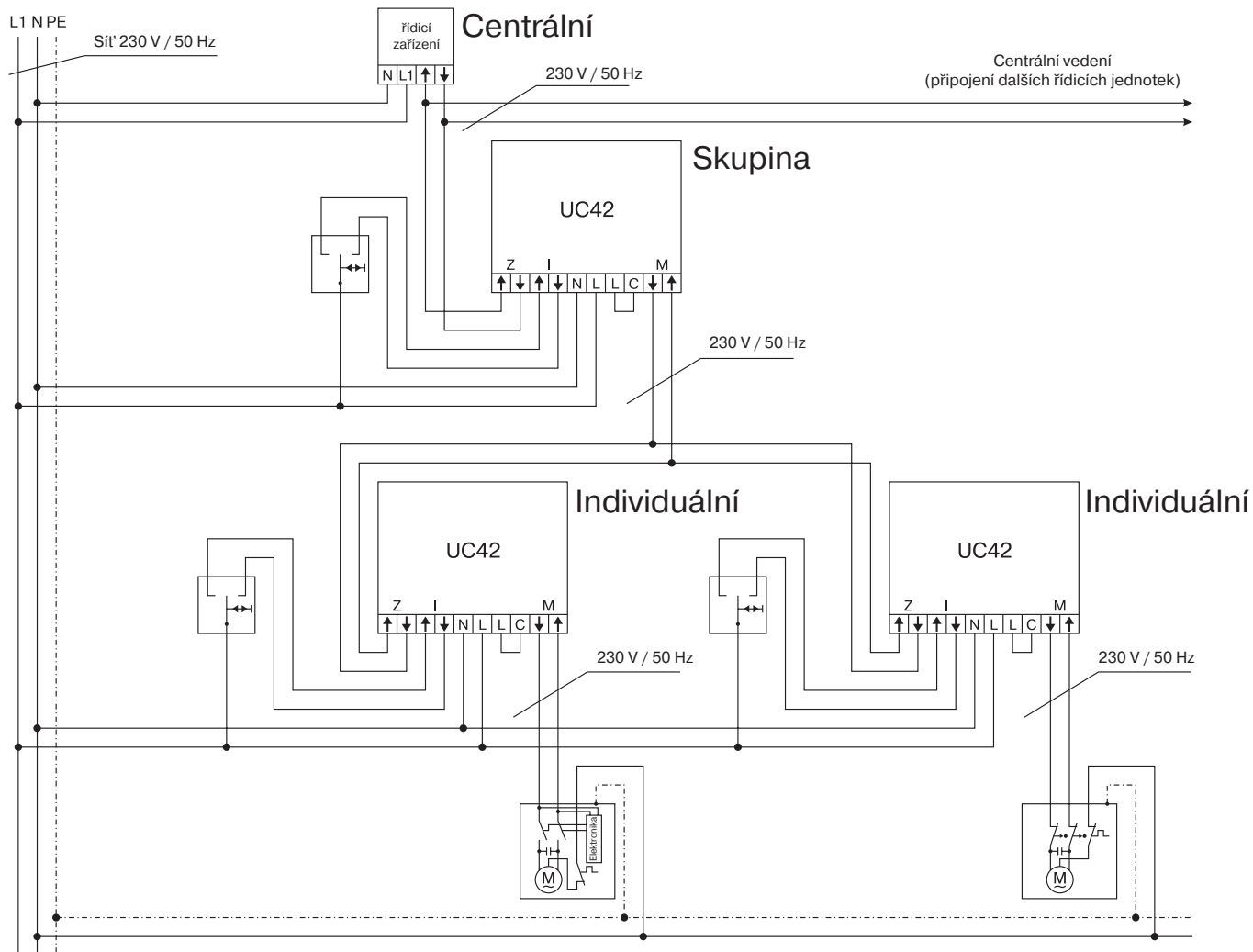

Prohlášení o shodě

BECKER-ANTRIEBE GMBH
Friedrich-Ebert-Str. 2-4
35764 Sinn, Německo



BECKER

- Originál -

EU Prohlášení o shodě

Dokument č. / měsíc rok: **K001/05.16**

Tímto prohlašujeme, že níže uvedená série výrobků

Označení výrobku: **Tubulární motor**

Typové označení: **R4/17.., R8/17.., R12/17.., R15/17.., R20/17.., R25/17.., R30/17.., R40/17.., R50/11.., R40/17.. (37 Nm), R7/17.., P9/16.., P5/30.., P5/20.., P13/9.., P5/16.., P4/16.., P3/30.., L44/14.., L50/11.., L50/17.., L60/11.., L60/17.., L70/17.., L80/11.., L80/17.., L100/11.., L120/11..**

Provedení: **C, M, HK, R, S, F, P, E, O, SMI, A0...Z9, mute, +**
od sériového čísla: **od 161800001**

vyhovuje příslušným ustanovením následujících směrnic:

Směrnice 2006/42/ES (MD)

Směrnice 2014/30/EU (EMC)

Směrnice 2011/65/EU (RoHS)

Kromě toho byly dodrženy ochranné cíle, obsažené ve **směrnici o nízkých napětích 2014/35/EU** dle dodatku I č. 1.5.1 směrnice 2006/42/ES.

Použité normy:

EN 60335-1:2014

EN 60335-2-97:2015

EN 61000-6-1:2007

EN 61000-6-3:2011

EN 14202:2004

Osoba zplnomocněná k sestavení technických podkladů:
Becker-Antriebe GmbH, Friedrich-Ebert-Str. 2-4, 35764 Sinn, Německo

Toto prohlášení o shodě bylo vystaveno:

Sinn, 29.04.2016

Místo, datum

Dipl.-Ing. Dieter Fuchs, management společnosti

Toto prohlášení osvědčuje shodu s uvedenými směrnicemi, neobsahuje však žádný příslib vlastností. Je nutno dodržovat bezpečnostní pokyny uvedené v dokumentaci dodané spolu s výrobkem!



